

# LAMILUX Rauchlift Flachdach Fenster F100

Montageanleitung

LAMILUX Smoke Lift Glass Skylight F100

Assembly instruction

# Allgemeines

## General remarks

### Deutsch:

Der Inhalt der Montageanleitung wurde nach bestem Wissen erstellt.  
Alle Hinweise, technischen und bildlichen Angaben entsprechen dem derzeitigen technischen Stand, sowie unseren darauf basierenden Erfahrungen.

Rechtliche Ansprüche können daraus nicht abgeleitet werden.  
LAMILUX behält sich Änderungen der technischen Angaben vor.

Alle Arbeiten sind nach den anerkannten Regeln der Technik, den Vorschriften und Richtlinien von Behörden, Berufsgenossenschaften, Unfallverhütungsvorschriften und Fachverbänden der Bundesrepublik Deutschland, der Europäischen Union und des Bestimmungslandes auszuführen. Soweit Normen, Regeln der Technik oder Richtlinien (beispielsweise EN, DIN, VDE, VDI, VDS oder ihnen gleichzusetzende Normen) bestehen, so ist unter Einhaltung dieser zu arbeiten.

Revisionsindex:  
Diese Ausgabe ersetzt vorhergehende Ausgaben komplett.

---

### English:

The content of this mounting instruction has been established to the best of our knowledge.  
All notes, technical and visual information reflect the current state of technology and are based on our experiences.

Legal claims cannot be derived from the content of this installation manual.  
LAMILUX reserves the right to change technical specifications.

Every work has to be done in accordance with the current state of technology, the regulations and guidelines of authorities, trade associations, accident prevention regulations and professional associations of the Federal Republic of Germany, the European Union and the country of destination. As far as standards, technical regulations or guidelines (e.g. EN, DIN, VDE, VDI, VDS or equal standards) exist, the work has to be done in compliance with those directives.

Revision index:  
This version replaces previous editions completely.



Die Betriebsanleitung ist zu beachten  
Insbesondere Sicherheits- und Bedienungshinweise

*The instruction manual must be observed  
Especially safety and operating instructions*



Flachdach Fenster sind Durchsturzsicher nach DIN 18008-6, allerdings NICHT begehbar

*Glass Skylights are fall-through-proof according to DIN 18008-6, but NOT walkable*



Alle Größen und Verglasungen sind für Instandhaltungsmaßnahmen betretbar nach DIN 18008-6.

*All sizes and glazing are accessible for maintenance measures according to DIN 18008-6.*



Immer absturzsichernde Maßnahmen vornehmen

*Always use fall arrest equipment and follow national regulations for fall-through protection*



Vollständigkeit der Lieferung gemäß Ladestückliste prüfen

*Check if the delivery is complete (according to the bill of materials)*

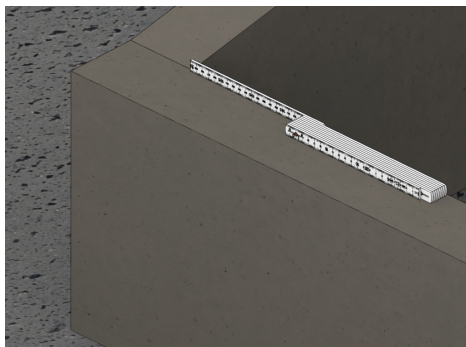

### Prüfung der Rohbausituation

Im Allgemeinen gelten die Baukörper toleranzen welche auf unserer Homepage zum Downloaden zur Verfügung stehen.

*([www.lamilux.de/downloads](http://www.lamilux.de/downloads))*

### Check and prepare for mounting and installation

*In general, the building tolerances apply which can be found on our homepage.*

*([www.lamilux.de/downloads](http://www.lamilux.de/downloads))*

# Inhaltsverzeichnis

## Table of Contents

Diese Montageanleitung ist nach der Reihenfolge der Montageschritte aufgebaut.

*This installation manual is structured according to the sequence of assembly steps.*

Transport   Montage <i>transport   assembly</i>	6 - 7
Bauanschluss <i>structural attachment</i>	8 - 9
Montage der Traverse <i>installation of the traverse</i>	10 - 11
Einhängung an der Obertraverse <i>attach to the upper traverse</i>	12 - 13
Montage Verriegelungsachse <i>installation locking axis</i>	14 - 15
Anschlusspläne Elektromotoren <i>wiring diagrams of electric drives</i>	16 - 19
Notizen <i>notes</i>	20 - 22
Kontakte <i>contacts</i>	23



# Transport | Montage

## Transport | assembly

Flachdach Fenster werden in der Regel komplett vormontiert auf ihrem Aufsatzkranz angeliefert. Das Gesamtelement ist auf einer Holzpalette befestigt.

*Glass skylights are usually delivered completely pre-assembled on its upstand. The overall element is mounted on a wooden pallet.*

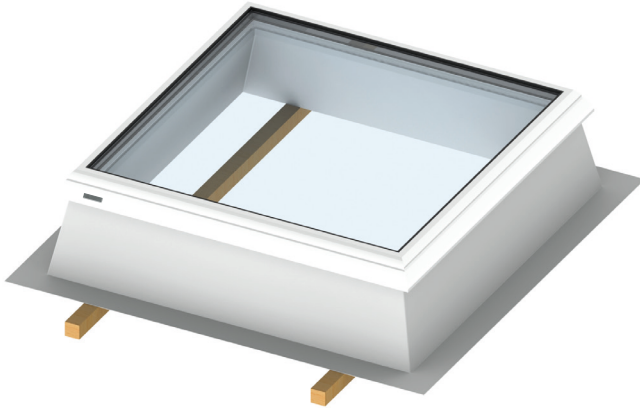

Bei getrenntem Transport von Oberteil und Aufsatzkranz müssen die Flachdach Fenster Oberteile nach Montage des Aufsatzkranzes eingesetzt werden.

*If upper part and upstand are transported separately, the upper part of the element needs to be mounted after installation of the upstand.*

Bolzenscharnier  
bolt hinge

>> Oberteil  
upper part  
#312618

>> Unterteil  
lower part  
#312619

>> Messingbolzen  
brass bolt  
#312620

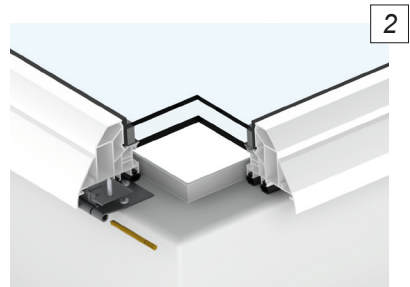
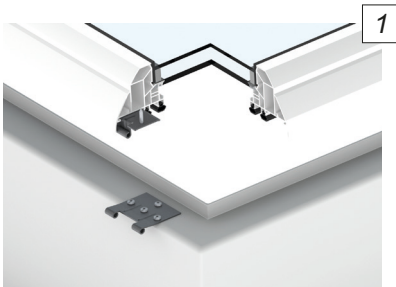

Beim Transport entweder über Palette anheben, oder das Element ohne Palette über z.B. Kanthölzer an den markierten Eckpunkten des Rahmens anheben.

*During transport, either lift the element using a pallet or without a pallet, e.g. using square timbers to lift the element on the marked corner points of the frame.*

**!! ACHTUNG !!**

Stets durchlüftet zwischenlagern  
Das Fensteroberteil, als auch das Flachdach Fenster,  
dürfen NICHT mit einem Glassauger angehoben werden.  
**Glasbruchgefahr**

**!! ATTENTION !!**

*Always store aerated  
NEVER lift the upper part of the glass as well as the  
entire element with a glass sucker.  
Risk of glass breakage*

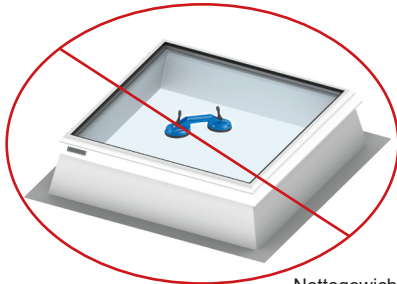
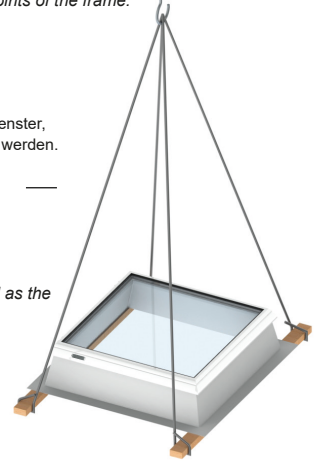

**HITZESTAU VERMEIDEN!**  
*Avoid heat accumulation!*

Nettogewicht getrennt Oberteil und Aufsatzkranz in kg  
*Net weight upper part and upstand separately in kg*

OKD (cm) top roof edge size	Oberteil	upper part	Aufsatzkranz		upstand
	2-Scheiben double glazing	3-Scheiben triple glazing	K30	K40	K50
60/60	13	15	10	12	15
60/90	21	23	12	15	18
60/120	27	30	14	18	22
70/135	32	40	18	22	25
80/80	23	28	13	16	20
80/150	41	51	18	23	28
90/90	28	35	14	18	22
90/120	37	46	17	21	25
90/145	45	56	19	24	29
100/100	35	43	17	21	25
100/150	52	64	21	26	31
120/120	50	63	20	25	30
120/150	62	78	22	28	33
125/125	55	68	21	26	31
140/140	68	86	23	38	35
150/150	79	99	24	30	37

# Bauanschluss

## Structural attachment

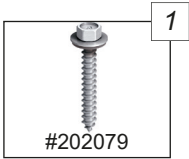

**Holzschraube**  
JA3-6,5x50-E16/2  
*Wood screw*  
JA3-6,5x50-E16/2

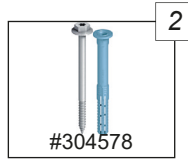

**Schraubdübel**  
SDF-KB-10Vx50-V  
*Screw-in wall plug*  
SDF-KB-10Vx50-V

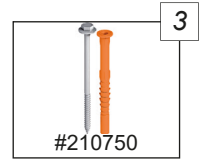

**Schraubdübel**  
SDP-KB-10Gx80-V  
*Screw-in wall plug*  
SDP-KB-10Gx80-V

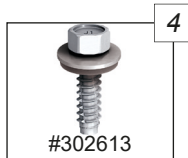

**Dichtschraube**  
JA3-6,5x32-E16/2  
*Sealing screw*  
JA3-6,5x32-E16/2

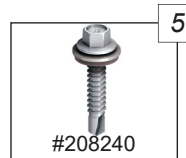

**Bohrschraube**  
JT3-6-5,5x30 E16/2  
*Drilling screw*  
JT3-6-5,5x30 E16/2

<b>Unterkonstruktion</b> <i>Substructure</i>	<b>Positionsnummer</b> <i>Item number</i>	<b>Bohrung im Kranz</b> <i>Drill hole in upstand</i>
<b>Holzbohle</b>   <i>Plank</i>	1	Ø 7mm
<b>Stahlbeton</b>   <i>Reinforced concrete</i>	2	Ø 10,5mm
<b>Porenbeton</b>   <i>Aerated concrete</i>	3	Ø 10,5mm
<b>Stahl</b>   <i>Steel 0,63 - 1,5mm</i>	4	Ø 7mm
<b>Stahl</b>   <i>Steel 1,5 - 3mm</i>	5	Ø 6mm



Befestigungsmittel gehören nicht zum Lieferumfang.  
Gleichwertige Alternativen mit bauaufsichtlicher Zulassung sind verwendbar.

*Fastening material is not included in scope of delivery.  
Equivalent fasteners with technical approval could also be used.*



**Hinweis:**  
Wir empfehlen eine bauseitige Dachneigung von  $>5^\circ$  oder entsprechende Unterkeilung, um stehendem Wasser auf dem Flachdach Fenster vorzubeugen.  
Dies ist nicht nötig bei einem Aufsatzkranz mit  $5^\circ$  Neigung.

**Note:**  
We recommend a roof pitch of  $>5^\circ$  or a corresponding wedge to prevent standing water on the glass skylight.  
This is not necessary by an upstand with a pitch of  $5^\circ$ .

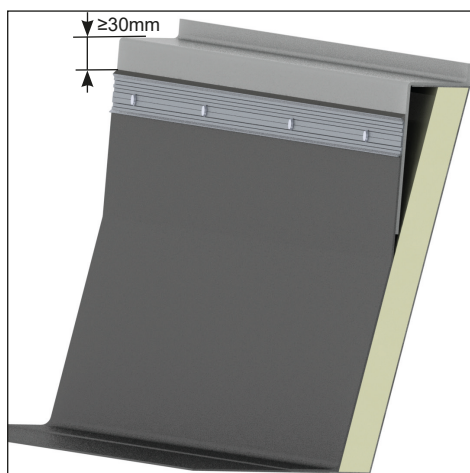
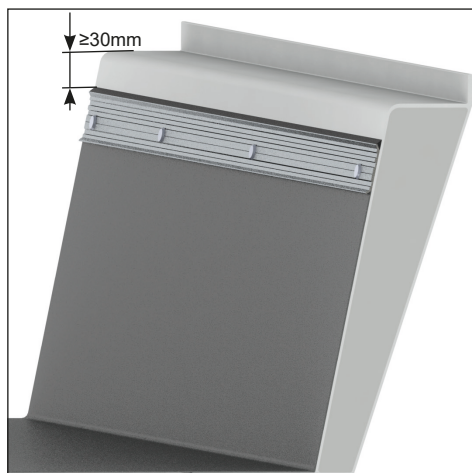

Unser gezeichneter Anschluss dient lediglich der Prinzipdarstellung zur Orientierung!  
Die Fachregeln für Dächer mit Abdichtungen, z.B. Flachdachrichtlinien, sind bei der Planung und Ausführung der Dachabdichtungsarbeiten durch das Dachdeckungsunternehmen einzuhalten!

*The drawn connection only serves as a schematic for orientation!  
The roofing specialist must comply with technical standards for waterproofed roofs, such as flat roof guidelines, when planning and carrying out roof sealing work!*

# Montage der Traverse

## *Installation of the traverse*

Einzelteile:  
*Components:*

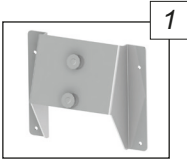

Kranzblech GMTJ  
*upstand plate GMTJ*

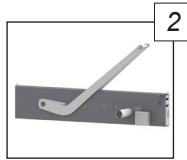

EJ Beschlag  
*EJ fitting*

Montage:  
Assembly:

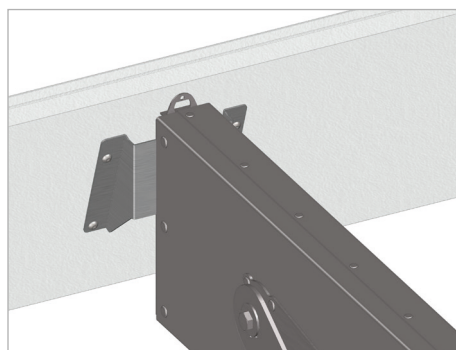
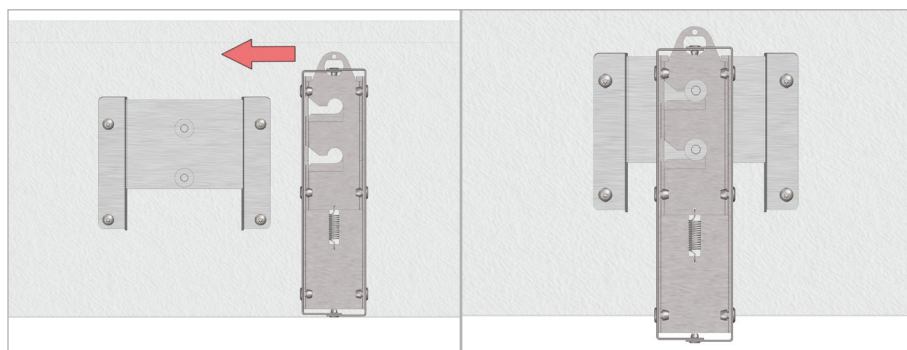
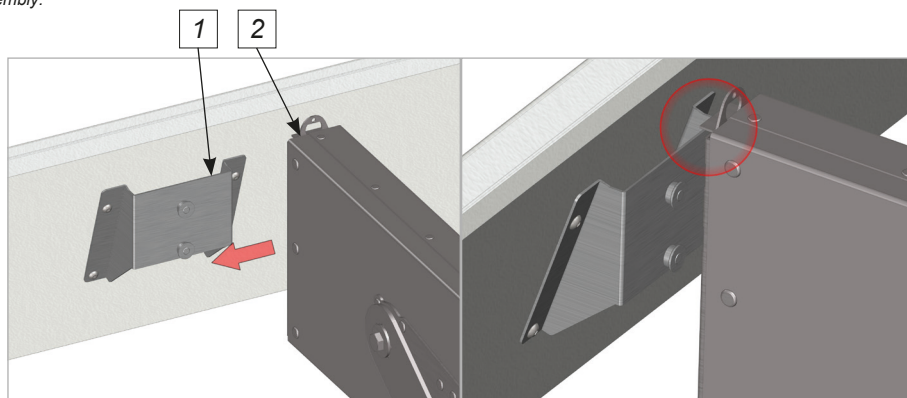

Traverse seitlich auf das Kranzblech schieben, bis die Traverse einrastet.

Bei Bedarf die Lasche nach oben ziehen.

Einrasten der Selbstverriegelung durch seitlichen Gegendruck überprüfen!

*Push the traverse sideways onto the upstand plate until the traverse snaps into place.*

*If necessary, pull the lug upwards.*

*Check that the self-locking mechanism snaps into place by applying sideways counter-pressure!*

# Einhängung an der Obertraverse

## Attach to the upper traverse

Einzelteile:  
Components:

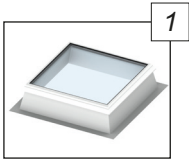

Flachdach Fenster F100  
glass skylight F100

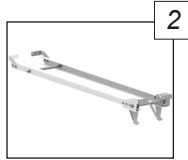

Obertraverse GMTJ  
upper traverse GMTJ

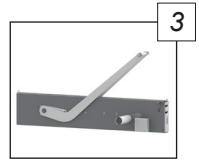

EJ Beschlag  
EJ fitting

Montage:  
Assembly:

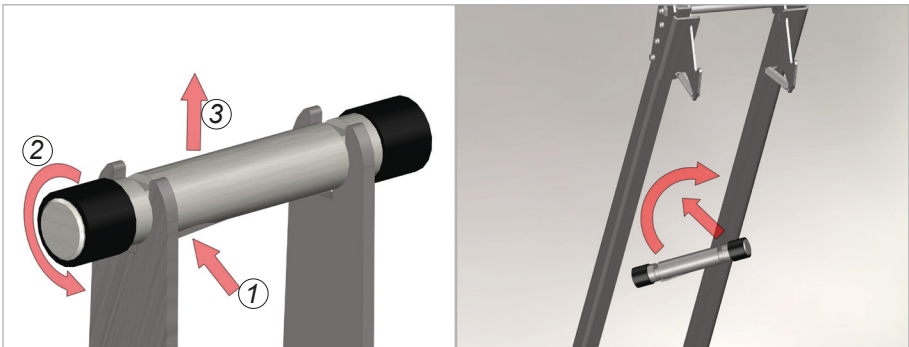

- 1 Traverse ein Stück (per Akku) auffahren.
  - 2 Achse aus Schwenkarm aushängen.
  - 3 Achse in die Obertraverse schwenken.
- Haube soweit absenken, bis die Achse in den Schwenkarm eingehängt werden kann.

Open the traverse a bit (by battery).  
Put the axis out of the swivel arm.  
Swivel the axis into the upper traverse.  
Lower the cap until the axis can be hooked into the swivel arm.

Achse einhängen:  
hooking in the axis:

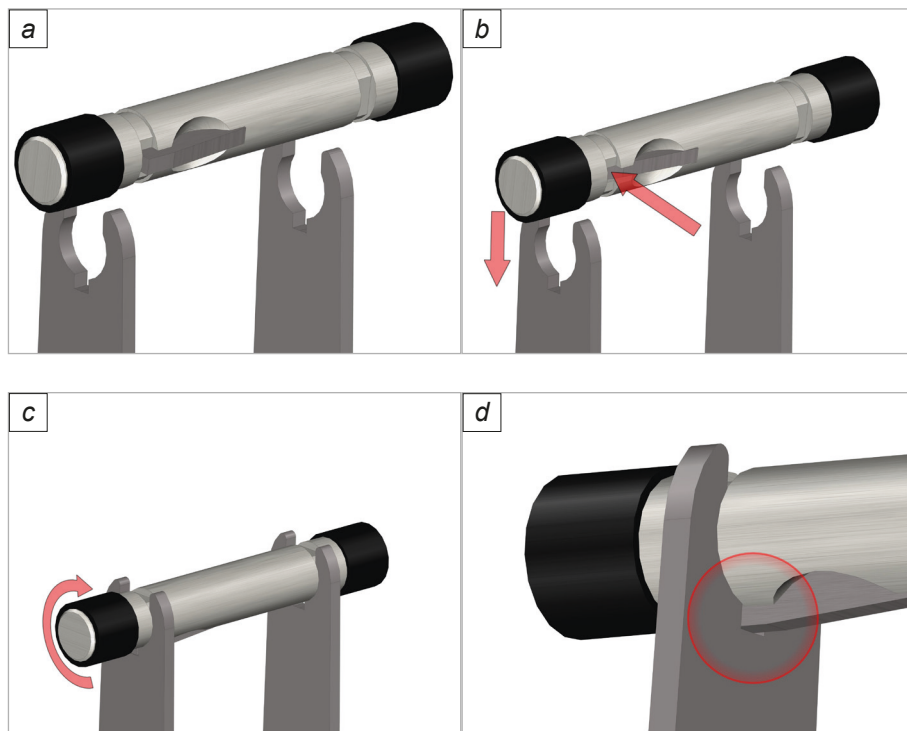

a: Die Achse muss in den Schwenkarm eingehängt werden.

b: Dazu den Bügel von Hand eindrücken und die Achse einhängen.

c: Die Achse drehen ...

d: ... bis der Bügel in der Nut eingerastet ist.

a: *The axis must be hooked into the swivel arm.*

b: *For this purpose press in the bracket by hand and hook in the axis.*

c: *Rotate the axis ...*

d: *... until the bracket engages in the groove.*

# Montage Verriegelungsachse

## Installation locking axis

Montage:  
Assembly:

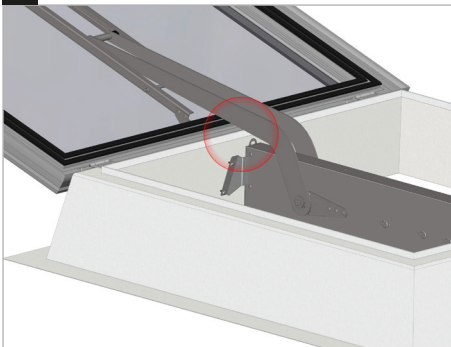
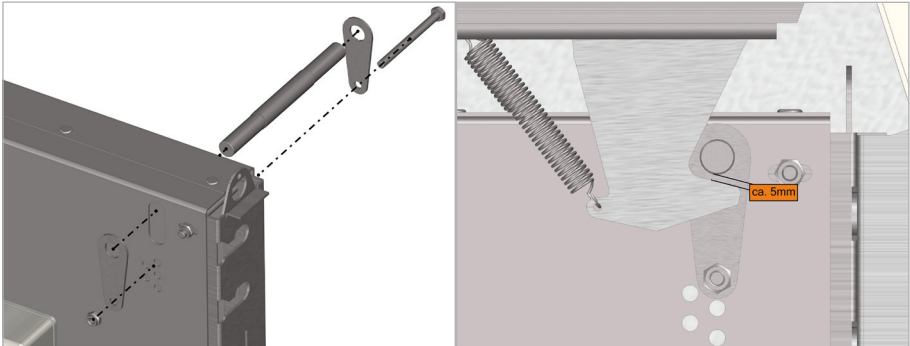

**Achtung!**  
Abschaltung in der Endlage AUF wird durch die Software auf der Lastabschaltung eingestellt.  
Zwischen Kranz und Schwenkarm darf kein Kontakt entstehen!

Der Beschlag muss einmal (per Akku) in die RWA-Stellung gefahren werden, um eine mögliche Kollision zu prüfen!

**Attention!**  
Switching off take in the end position OPEN is set by the software on the load disconnectio.  
There must be no contact between the upstand and the swivel arm!  
The fitting must be moved into the SHEV position once (per battery) in order to check for a possible collision!

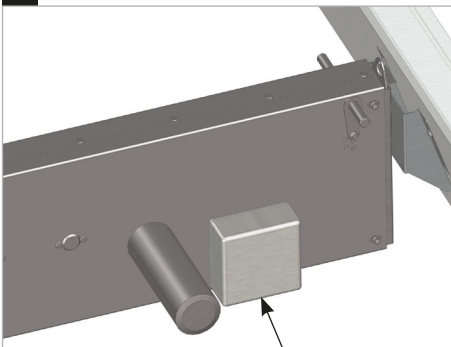

Lastabschaltung  
load breaking

### Öffnungswinkel einstellen:

Der maximale Öffnungswinkel wird über die Platine eingestellt.  
Dafür muss der Deckel der Lastabschaltung abgenommen werden.

*Adjusting opening angle:  
The maximum opening angle is set via the circuit board.  
For this purpose, the cover of the load cut-off must be removed.*

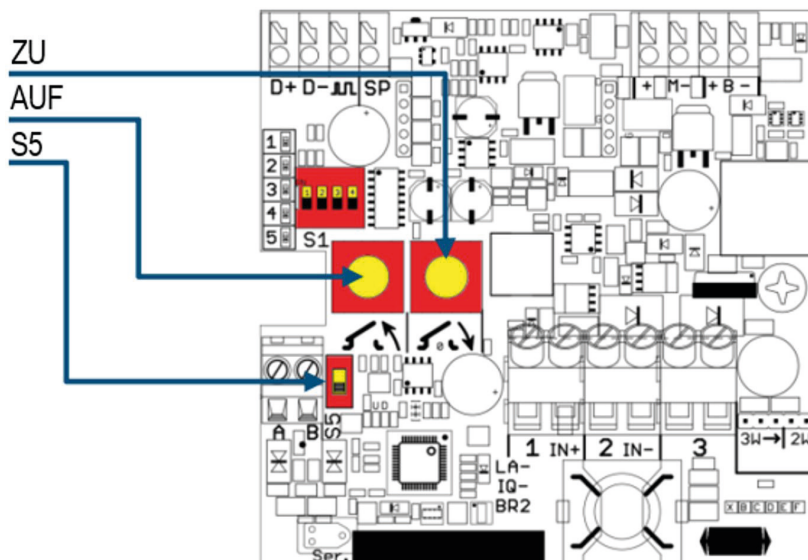

1) Platine **spannungsfrei** schalten (Spannungsversorgung abklemmen oder Ausschalten)

2) **S5** bei einem Antrieb **aktivieren** (nach oben schieben)

Anmerkung: Im Tandembereich wird der verbundene Partner mit angeleert. Das Prozedere muss nur an einem Antrieb durchgeführt werden.

3) **Spannung** bei beiden Antrieben **in ZU Richtung** anlegen (neg. Polarität)

Anmerkung: Der Öffnungswinkel darf nur erfolgen, nachdem die Nulllage einmal angefahren wurde. (Antrieb geschlossen war)

ZU: Blaue Ader: + | Braune Ader: - | LED 1-4 leuchten

4) Innerhalb von **3 Sekunden 5 mal Taste AUF** drücken  
LEDs 1 bis 5 imitieren Lauflicht von unten nach oben

5) Antriebe mit den Tasten **AUF / ZU** auf den **gewünschten Winkel fahren**

6) Den angefahrenen **Winkel abspeichern**

Taste AUF und ZU gleichzeitig für 3 Sekunden gedrückt halten  
-> LED 1 und 5 pulsieren, wenn der Winkel gespeichert wurde

7) Platine **spannungsfrei** schalten (Spannungsversorgung abklemmen oder ausschalten)

8) **S5** bei beiden Antrieben **deaktivieren** (nach oben schieben)

1) *De-energise the circuit board (Disconnect the power supply or switch off)*

2) *Activate S5 for one drive (push upwards)*

*Note: In tandem operation, the connected partner is also taught. The procedure only needs to be carried out on one drive.*

3) *Apply voltage to both actuators in the CLOSE direction (negative polarity).*

*Note: The opening angle may only be set after the zero position has been approached once. (actuator was closed)*

CLOSE: blue wire: + | brown wire: - | LEDs 1-4 light up

4) *Press the UP button 5 times within 3 seconds.*

*LEDs 1 to 5 imitate running light from bottom to top*

5) *Move the actuators to the desired angle using the OPEN / CLOSE buttons*

6) *Save the approached angle*

*Press and hold the OPEN and CLOSE buttons simultaneously for 3 seconds*

*-> LEDs 1 and 5 pulsate when the angle has been saved*

7) *De-energise the circuit board (Disconnect or switch off the power supply)*

8) *Deactivate S5 for both drives (slide upwards)*

# Anschlusspläne Elektromotoren

## Wiring diagrams of electric drives

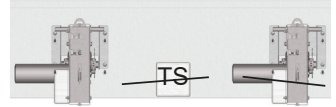

Um einen störungsfreien Betrieb zu gewährleisten, müssen die Antriebe und die Adern orange und grau jeweils miteinander verbunden werden und der Tandem Modus aktiviert sein (bei werkseitig verbauten Antrieben ist der Modus bereits aktiviert)

*To ensure trouble-free operation, the drives and the orange and gray wires must each be connected to each other and the tandem mode must be activated (in the case of drives installed at the factory, the mode is already activated)*

### Tandem Modus nachträglich aktivieren:

Der Tandem Modus wird über die Platine eingestellt. Dafür muss der Deckel der Lastabschaltung abgenommen werden.

#### Activate tandem mode subsequently:

*The tandem mode is set via the circuit board. For this purpose, the cover of the load disconnection must be removed.*

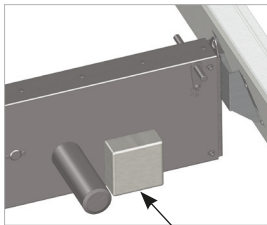

Lastabschaltung  
load breaking

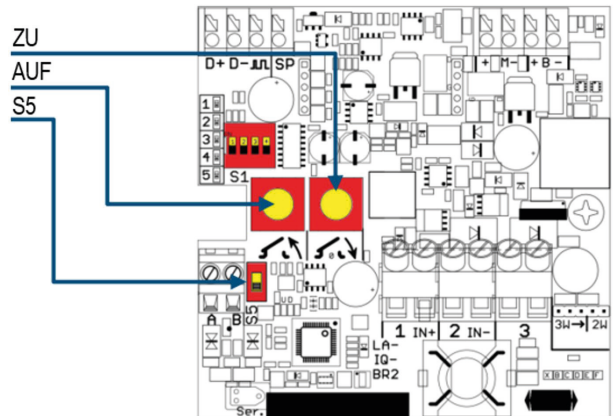

- Verbindung zwischen den beiden Traversen über Orange und Grau herstellen.
  - > Wagoklemmen entfernen
  - > Kabel bei A und B anklennen
 (es müssen die gleichen Farben jeweils bei A und B bei beiden einklemmt sein)

- Establish connection between the two crossbars via orange and gray.
  - > Remove wagon clamps
  - > clamp the cables at A and B
 (the same colors must be clamped at A and B at both)

**ANMERKUNG:**  
Für rückgängig machen von Tandem auf Solo, Kabel entfernen und Prozedur für beide Antrieb durchführen.

**NOTE:**  
*To reverse from tandem to solo, remove cable and perform procedure for both drives.*

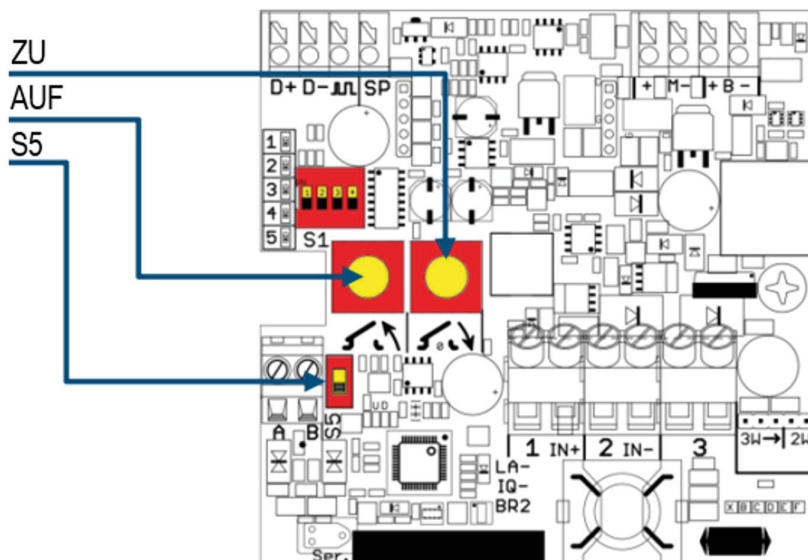

1) **Verbindung** zwischen den beiden Traversen über orange und graue Ader herstellen

-> Wagoklemmen entfernen  
-> Kabel bei A und B anklammern

(Es muss die gleiche Farbe bei A und B bei beiden Antrieben angeklammert sein)

2) Antriebe **spannungsfrei** schalten (Spannungsversorgung abklemmen oder Ausschalten)

3) **S5** bei beiden Antrieben **aktivieren** (nach oben schieben)

4) **Spannung** bei beiden Antrieben **in ZU-Richtung** anlegen (neg. Polarität)

ZU: | Blaue Ader: + | Braune Ader: -

5) Kontrolle ob **Programmiermodus aktiv** ist

-> LEDs 1-4 leuchten dauerhaft

6) Innerhalb von **3 Sekunden 5 mal Taste ZU** drücken

-> LEDs 1-4 blinken kurz  
-> danach erlöschen LED 3 und 4  
-> LED 1 und 2 müssen 2 mal blitzen (Antriebe im Synchronbetrieb)  
-> LED 1 und 2 müssen 1 mal blitzen (Antriebe im Solobetrieb)

7) Antriebe für **mindestens 3 Sekunden spannungsfrei** schalten und S5 nach unten schieben (deaktivieren)

1) Establish connection between the two traverses via orange and grey wire

-> remove trolley clamps  
-> connect cable to A and B

(the same colour must be colour for A and B on both drives must be connected)

2) De-energise the drives (Disconnect the power supply or switch off)

3) Activate S5 for both drives (push upwards)

4) Apply voltage to both actuators in the CLOSE direction (neg. polarity)

CLOSE: | blue wire: + | brown wire: -

5) check whether programming mode is active

-> LEDs 1-4 light up permanently

6) Press the CLOSE button 5 times within 3 seconds

-> LEDs 1-4 flash briefly  
-> LEDs 3 and 4 then go out  
-> LEDs 1 and 2 must flash 2 times (drives in synchronised operation)  
-> LEDs 1 and 2 must flash once (drive in solo mode)

7) De-energise the drive for at least 3 seconds and push S5 down (deactivate)

Technische Daten   <i>technical details</i>	
Versorgung   <i>maintenance</i>	24V DC / 48V DC
Schutzart   <i>safety class</i>	IP54
Lastabschaltung   <i>load breaking</i>	integriert   <i>integrated</i>

Hinweis:  
Das werksseitig angeschlossene Kabel muss entfernt werden!

Note:  
*The factory-connected cable must be removed!*

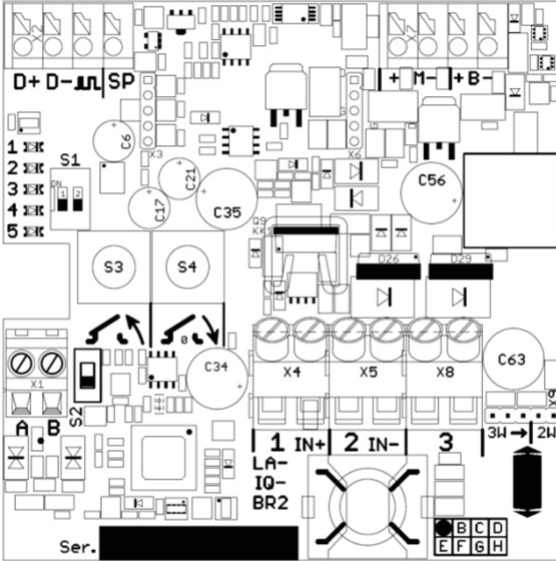

3W → | 2W  
Einstellung der letzten Lastabschaltung

Setting the last load disconnection



3W → | 2W









## Kontakte

### Contacts

Abteilung Lichtkuppel | Flachdach Fenster  
*Department Rooflight | Glass Skylight*



Phillip Thümmel  
Telefon | *Phone*: +49 9283 595-462  
E-Mail: [Phillip.Thuemmel@lamilux.de](mailto:Phillip.Thuemmel@lamilux.de)



Julian Kügler  
Telefon | *Phone*: +49 9283 595-417  
E-Mail: [Julian.Kuegler@lamilux.de](mailto:Julian.Kuegler@lamilux.de)

Abteilung Steuerungstechnik | Gebäudesteuerung  
*Department Control Technology | Building Automation*



Fabian Sachs  
Telefon | *Phone*: +49 9283 595-1648  
E-Mail: [Fabian.Sachs@lamilux.de](mailto:Fabian.Sachs@lamilux.de)



Lukas Hoffmann  
Telefon | *Phone*: +49 9283 595-228  
E-Mail: [Lukas.Hoffmann@lamilux.de](mailto:Lukas.Hoffmann@lamilux.de)



Hier scannen und mehr zu  
LAMILUX Tageslichtsystemen erfahren!



LICHTKUPPEL F100



FLACHDACH FENSTER F100



FLACHDACH FENSTER FE



GLASARCHITEKTUR



SANIERUNG



MIROTEC STAHLKONSTRUKTIONEN



LICHTBAND B



LICHTBAND S



LICHTBAND W|R



RAUCH- UND  
WÄRMEABZUGSANLAGEN



GEBÄUDESTEUERUNGEN



RODA LICHT-  
UND LUFTECHNIK

Die in diesem Prospekt aufgeführten technischen Daten entsprechen dem aktuellen Stand bei Drucklegung und können sich ändern. Unsere technischen Angaben beziehen sich auf Berechnungen, Lieferantangaben oder wurden im Rahmen einer Prüfung von einem unabhängigen Prüfinstitut nach den jeweils gültigen Normen ermittelt.

Die Berechnung der Wärmedurchgangskoeffizienten für unsere Kunststoffverglasungen erfolgte nach der „Methode der finiten Elemente“ mit Referenzwerten nach DIN EN 673 für Isoliergläser. Dabei wurde – der Praxis und den spezifischen Kunststoff-Merkmalen Rechnung tragend – die Temperaturdifferenz 15 K zwischen den Materialaußenflächen definiert. Die Funktionswerte beziehen sich nur auf Prüfstücke in den für die Prüfung vorgesehenen Abmessungen. Eine weitergehende Garantie für technische Werte wird nicht übernommen. Dies gilt insbesondere für veränderte Einbausituationen oder wenn Nachmessungen am Bau erfolgen.



**LAMILUX Heinrich Strunz GmbH**

Zehstraße 2 · Postfach 1540 · 95111 Rehau · Tel.: +49 (0) 92 83 / 5 95-0 · Fax +49 (0) 92 83 / 5 95-29 0

E-Mail: [information@lamilux.de](mailto:information@lamilux.de) · [www.lamilux.de](http://www.lamilux.de)

